

PMタイプステッピングモータ MSGUシリーズ

■MSGUシリーズ



■標準仕様

サイズ(mm)	Φ4.4×L8.2
重量(g)	0.6
直流抵抗(Ω)	10
定格電圧(V)	5
ステップ角(deg.)	22.5
駆動方式	バイポーラ
励磁方式	2相
ホールディングトルク(mN・m)	0.4
最大自起動周波数(pps)	3200
動作温度範囲(°C)	-20~60
FPC	○

■主な用途

モバイル機器、等

■特性

モバイル機器の狭スペースに対応する小径、長尺・高トルクモータ。薄型機器での使用に適しています。

■外観図・トルク特性

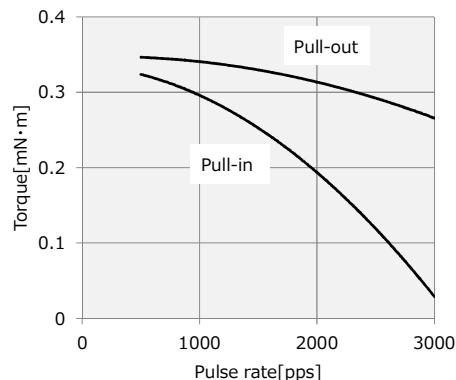
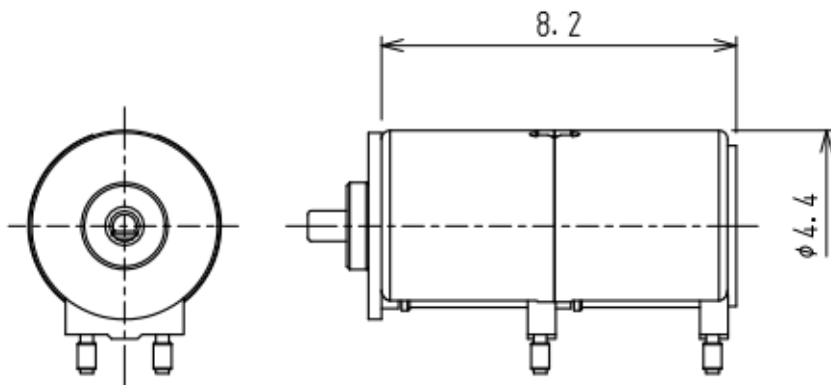

特性データは、標準仕様に対応するものです

日本電産サンキョー株式会社

上記製品の詳細については、弊社営業にお問い合わせください

東京支社 〒141-0032 東京都品川区大崎1-20-13(日本電産東京ビル南館)

大阪支店 〒530-0004 大阪府大阪市北区堂島浜2-2-28(堂島アクシスビル10F)

名古屋営業所 〒450-0003 愛知県名古屋市中村区名駅1-21-19名駅サウスサイドスクエア12F

Tel:03-5740-3000 FAX:03-6843-3122

Tel:06-4797-7520 FAX:06-4795-5155

Tel:052-589-2273 FAX:052-589-2981